



Pneumatic caliper brakes
Freni pneumatici a pinza





SINCE
'74

RE-SOLVING

MACHINING LAMINATES REQUIRES AUTOMATED PROCESSES, AND AUTOMATION REQUIRES A RANGE OF EQUIPMENT DESIGNED TO OPTIMISE PRODUCTION AND REDUCE TIMES, COSTS AND THE RISK OF ERROR. IF YOU WANT TO FIND ALL THIS IN ONE BRAND NAME ONLY, ASK AND ASK AGAIN. THE ANSWER WILL ALWAYS BE: **RE.**

LA LAVORAZIONE DEI LAMINATI RICHIEDE PROCESSI AUTOMATIZZATI. L'AUTOMAZIONE RICHIEDE EQUIPAGGIAMENTI DIVERSI, TUTTI MIRATI A OTTIMIZZARE LA PRODUZIONE, RIDUCENDO TEMPI, COSTI E RISCHI DI ERRORE. SE VUOI TROVARE TUTTO IN UN NOME SOLO, CHIEDI E RICHIEDI. IN MOLTI TI DIRANNO: **RE.**



To control the deceleration of moving parts for small and medium powers, the best solution is the combination of a brake disc with one or more pneumatic calipers. The discs are available in diameters from 200 to 600 mm, and can also be made to the customers' specific designs. RE caliper brakes are used in a wide range of applications in order to satisfy all the customers' needs. The SA calipers are actuated by a rubber diaphragm piston - that should be placed away from any heat source, they are self-aligning, and do not require adjustments for wear.

Choice of the application

In planning we suggest you to choose the caliper brake you use in order to have its correct application. In this way you can take the greatest advantage from the features of every type of available products. Moreover we remind you that you need to have a total arrangement of the material on the disc in order to get the nominal value of the torque. As far as the caliper brakes used as stop are concerned we advise you a calculation not lower than F.S.2.

Suggestions for a correct use of the product

The staff is advised to respect the E.U. directives 89/656 and 89/686 in order to avoid unpleasant incidents. They concern the use of suitable devices and equipments to be properly protected against loads and/or weights. Moreover we remind you that the spring applied pneumatic caliper brakes contain mechanically pre-loaded springs whose assembly and maintenance must be carried out by qualified staff.

Respect of the laws

The friction material used in the caliper brakes is asbestos free. We suggest you to get rid of it correctly once it is worn out according to the current laws of the country where it is used (E.U. directive 75/442). The caliper brake is intended to be used on the machine it has been designed for and it must not be used independently. It is forbidden to use it to machines that are not in compliance with the current regulation.

This catalogue information is correct at date of publication, but is subject to change without prior notification, or as required by Re S.p.A. Technical data are also illustrative and for product selection, while designing the application we recommend you to get an opinion from our sales-engineer, in order to select the most suitable size.

Per controllare la decelerazione di parti in movimento per piccole e medie potenze il sistema più semplice è la combinazione di un disco freno con una o più pinze a comando pneumatico. I dischi sono disponibili in ghisa da 200 a 600 mm, e possono essere anche realizzati in conformità alle esigenze del cliente. Le pinze freno RE coprono una vasta gamma di applicazioni, in grado di soddisfare tutte le esigenze della clientela. Le pinze SA vengono azionate da un pistone a membrana che deve essere posizionato lontano da fonti di calore, esse sono autoallineanti ed il consumo del ferodo viene ripreso automaticamente.

Scelta dell'applicazione

In fase di progettazione è opportuno selezionare la pinza freno da impiegare in modo da avere una corretta applicazione della stessa, e poter quindi sfruttare al meglio le caratteristiche di ogni tipologia di prodotto disponibile. Si ricorda inoltre che, per ottenere il valore nominale della coppia, occorre avere un completo assestamento del materiale sul disco. Per ciò che riguarda in particolare le pinze freno usate per frenature di arresto è consigliabile un calcolo non inferiore al F.S.2.

Suggerimenti per un corretto utilizzo del prodotto

Per prevenire spiacevoli incidenti si invitano gli addetti al rispetto della direttiva CEE 89/656 e 89/686 relativa all'impiego di dispositivi ed equipaggiamenti idonei per la protezione adeguata dei carichi e/o pesi. Inoltre si ricorda che le pinze freno negative contengono molle meccanicamente precaricate, il cui montaggio e manutenzione deve essere eseguita da personale specializzato.

Rispetto delle normative

Il materiale d'attrito impiegato nei freni a pinza è esente da amianto. Si raccomanda il suo corretto smaltimento, una volta usurato, secondo le leggi vigenti nel Paese in cui vengono utilizzati (direttiva CEE 75/442).

La pinza freno è destinata ad essere incorporata nella macchina per la quale è stata progettata e non può funzionare in modo indipendente. Si fa divieto di messa in servizio prima di aver dichiarato conforme alle disposizioni vigenti la macchina di destinazione.

I dati del presente catalogo sono ritenuti corretti al momento della pubblicazione, ciò non implica responsabilità da parte della Re S.p.A. per eventuali variazioni intervenute successivamente. I suddetti dati sono inoltre orientativi alla scelta del prodotto, in fase di progettazione dell'applicazione, consultare i nostri tecnici commerciali in modo da selezionare il modello più idoneo.

SYMBOLS AND UNIT OF MEASUREMENT

SIMBOLI E UNITÀ DI MISURA

Cd	Dynamic torque [Nm]	Coppia dinamica [Nm]
J	Total inertia load [Kgm ²]	Inerzia [Kgm ²]
n	Revolutions per minutes [rpm]	Numero di giri [rpm]
t	Breaking time [s]	Tempo di frenatura [s]
v	Web speed [m/min]	Velocità lineare [m/min]
z	Stops/minute	Numero interventi al minuto
T	Web tension [N]	Tensione sul materiale [N]
D	Roll diameter [m]	Diametro bobina [m]
Pc	Heat dissipation in continuous slipping [kW]	Potenza dissipata in calore in continuo [kW]
Pz	Heat dissipation for each braking [kW]	Potenza dissipata in calore per ogni frenata [kW]
m	Roll maximum weight [kg]	Peso massimo bobina [kg]
r	Roll maximum radius [m]	Raggio massimo bobina [m]
d	Disc diameter [mm]	Diametro disco [mm]
Rm	Medium disc radius [m]	Raggio medio disco [m]
F	Tangential force [N]	Forza di spinta tangenziale [N]
Mp	Pad center [mm]	Mezzeria pastiglia [mm]

USEFUL FORMULAS

FORMULE UTILI

$$J = \frac{m \cdot r^2}{2} = \text{Kgm}^2$$

Roll inertia
Inerzia bobina

$$n = \frac{v}{\pi \cdot D} = \text{rpm}$$

Revolutions per minute
Numero di giri

$$v = \pi \cdot D \cdot n = \text{m/min}$$

Web speed
Velocità lineare



GUIDE FOR CALIPER SELECTION

GUIDA ALLA SCELTA DELLA PINZA

To calculate the Dynamic torque (Cd) we identify three fundamental applications. Below you can find the necessary formulas for the calculation..

Per poter calcolare la coppia dinamica (Cd) identifichiamo tre applicazioni basilari di cui forniamo le relative basi di calcolo.

CYCLIC STOP

FRENATURA CICLICA

$$\mathbf{Cd} = \frac{J \cdot n}{9,55 \cdot t} = \mathbf{Nm}$$

Dynamic torque
Coppia dinamica

$$\mathbf{Pz} = \frac{J \cdot n^2}{182,5 \cdot 10^3 \cdot t} = \mathbf{kW}$$

Heat dissipation for each braking
Potenza dissipata in calore per ogni frenata

$$\mathbf{Pc} = \frac{Pz \cdot z \cdot t}{60} = \mathbf{kW}$$

Heat dissipation in continuous slipping
Potenza dissipata in calore in continuo

DYNAMIC SLIPPING

SLITTAMENTO CONTINUO

$$\mathbf{Cd} = \frac{D \cdot T}{2} = \mathbf{Nm}$$

Dynamic torque
Coppia dinamica

$$\mathbf{Pc} = \frac{T \cdot v}{60 \cdot 10^3} = \mathbf{kW}$$

Heat dissipation in continuous slipping
Potenza dissipata in calore in continuo

STOP BRAKING

FRENATURA DI ARRESTO

$$\mathbf{Cd} = \frac{m \cdot D \cdot v}{240 \cdot t} = \mathbf{Nm}$$

Dynamic torque
Coppia dinamica

$$\mathbf{Pz} = \frac{J \cdot n^2}{182,4 \cdot 10^3 \cdot t} = \mathbf{kW}$$

Heat dissipation for each braking
Potenza dissipata in calore per ogni frenata



CX PNEUMATIC CALIPERS

AIR APPLIED / SPRING APPLIED

PINZE PNEUMATICHE CX

POSITIVE / NEGATIVE



Combiflex calipers are particularly adapted for applications with low or medium braking force or for stop-brakes.

The special characteristic of this system is its modular conception: one or more calipers can be installed on brake discs with different dimensions obtaining the perfect solution for every requirement.

Also, each caliper can be activated or deactivated on the basis of the required torque, giving maximum flexibility when using different kind of materials.

The same calipers are available in the spring-applied version (4,5 bar or 6 bar) for stop-braking.

Le pinze Combiflex sono utilizzate nelle applicazioni che necessitano di frenature per piccole e medie potenze, o frenature di arresto.

La peculiarità del sistema è la modularità: una o più pinze possono essere installate su dischi di diverse dimensioni, ottenendo il sistema ideale per ogni esigenza.

Inoltre, la possibilità di attivare o disattivare ogni pinza in funzione della coppia richiesta, offre la massima flessibilità nell'uso di materiali differenti.

Le stesse pinze sono disponibili in versione negativa per frenature di arresto (4,5 bar o 6 bar).



CX-NANO CALIPER

PINZA CX-NANO

CX-NANO pneumatic caliper, which is the miniature of the CX caliper, is the new solution for applications where considerable braking torques in reduced spaces are needed. It is available for different thickness discs: 6, 8 or 12,5 mm; simply selecting the right bracket during the order.

Versione in miniatura della pinza CX, la pinza CX-NANO è la nuova soluzione per le applicazioni dove sono necessarie coppie di frenatura significative in spazi molto ridotti. È disponibile per dischi di diversi spessori da 6, 8 e 12,5 mm, semplicemente andando a selezionare in fase d'ordine la staffa di fissaggio corretta.



REDUCED TORQUE

RIDOTTE

The Combiflex calipers with reduced torque have been designed for applications which require highest sensibility in terms of braking, where the required torque is very low. These calipers are adapted for very light materials as TNT, thin paper, plastic film or for narrow webs.

We manufacture four different types of reduced torque calipers with different braking force: standard CX at 10%, 16% and 40%, CX-NANO at 30%.

The percentage value indicates the braking force in comparison with the standard caliper.

Le pinze Combiflex ridotte sono ideate per le applicazioni che necessitano di una maggiore sensibilità nella frenatura, dove la coppia richiesta è quindi molto bassa. Ideali per l'uso con materiali molto leggeri quali TNT, carta leggera, film plastico o con materiali di fascia stretta.

Sono disponibili quattro tipi di pinze ridotte con differente capacità di frenatura: 10%, 16% e 40% per la CX standard e 30% per la CX-NANO.

Il valore in percentuale indica la capacità di frenatura rispetto alla pinza standard.

 Disc diameter (mm) / Diametro del disco (mm)

*Braking torque during dynamic slipping (Nm)
Coppia frenante in fase di slittamento continuo (Nm)

Warning: consider a torque value of 30% less than the nominal one, in applications such as stop braking or low torque. Torque values are intended at optimum conditions of the pads.

Attenzione: considerare un valore di coppia inferiore fino al 30% rispetto a quella nominale, in applicazioni con frenature di arresto e a bassi giri. I valori di coppia si intendono in condizioni ottimali delle pastiglie.

Look at page 26 to calculate the braking force on different disc dimensions
Vedere a pag. 26 per il dimensionamento della forza frenante su dischi di diametro differente.



CX CALIPER REDUCED TORQUE 10%

PINZA CX RIDOTTA 10%

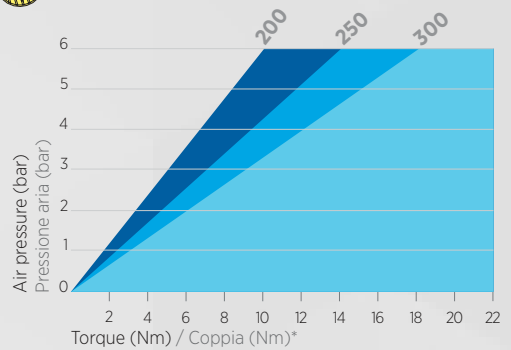

F = 153 N Tangential force at 6 bar
Forza di spinta a 6 bar



CX CALIPER REDUCED TORQUE 16%

PINZA CX RIDOTTA 16%

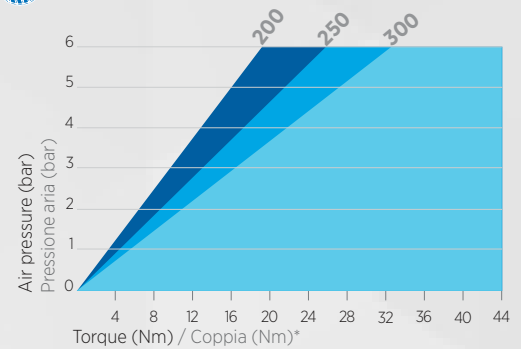

F = 286 N Tangential force at 6 bar
Forza di spinta a 6 bar



CX CALIPER REDUCED TORQUE 40%

PINZA CX RIDOTTA 40%

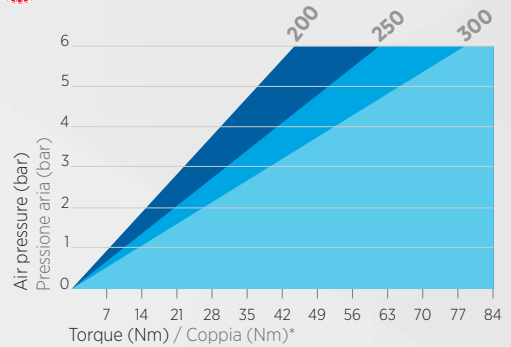

F = 675 N Tangential force at 6 bar
Forza di spinta a 6 bar



CX-NANO CALIPER REDUCED TORQUE 30%

PINZA CX-NANO RIDOTTA 30%

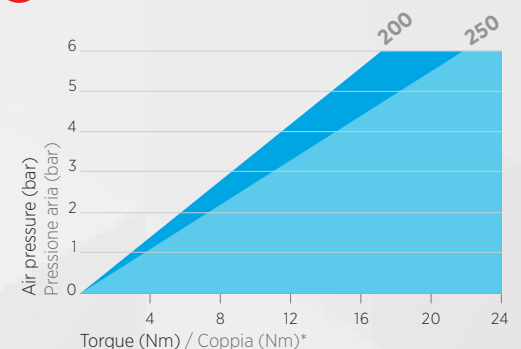

F = 205 N Tangential force at 6 bar
Forza di spinta a 6 bar



CX NANO PNEUMATIC CALIPER - AIR APPLIED/SPRING APPLIED

PINZA PNEUMATICA CX NANO - POSITIVA/NEGATIVA

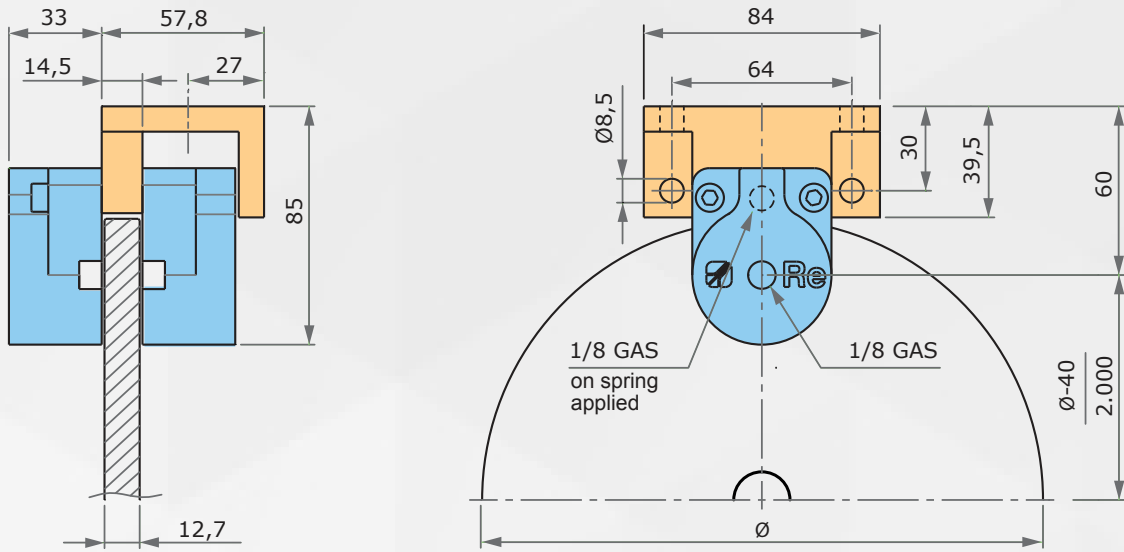

Model Modello	Pad center (Mp) Mezzeria pastiglia (Mp)	Weight Peso	Tangential force at 6 bar (F) Forza di spinta a 6 bar(F)	Max pressure Pressione max
CX-NANO air applied CX-NANO positiva	40 mm	0,55 kg	690 N	6 bar
CX-NANO spring applied CX-NANO negativa	40 mm	0,55 kg	220 N	6 bar

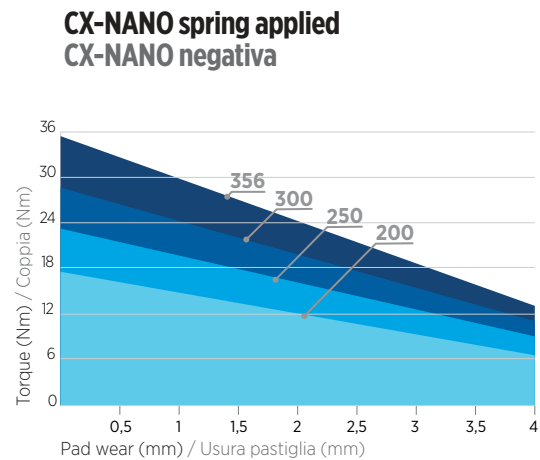
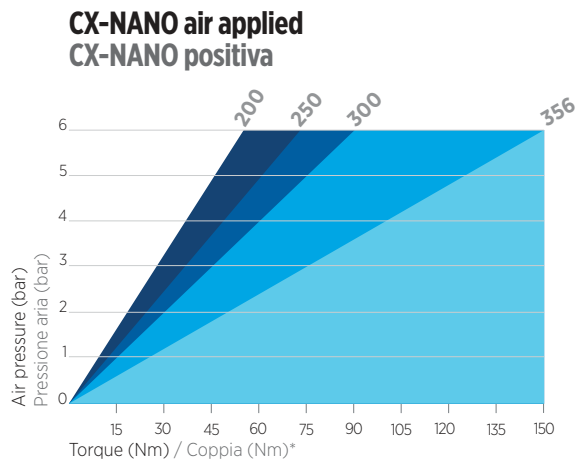

■ Disc diameter (mm) / Diametro del disco (mm)

*Braking torque during dynamic slipping (Nm)
Coppia frenante in fase di slittamento continuo (Nm)

Look at page 26 to calculate the braking force on different disc dimensions
Vedere a pag. 26 per il dimensionamento della forza frenante su dischi di diametro differente.

Warning: consider a torque value less than the nominal one of 30% for the air applied and 50% for the spring applied, in applications such as stop braking or low torque. Torque values are intended at optimum conditions of the pads.
Attenzione: considerare un valore di coppia rispetto a quella nominale inferiore fino al 30% per la pinza positiva e fino al 50% per quella negativa, in applicazioni con frenature di arresto e a bassi giri. I valori di coppia si intendono in condizioni ottimali delle pastiglie.



AIR APPLIED PNEUMATIC CALIPER BRAKE - CX

PINZA PNEUMATICA POSITIVA - CX

Standard caliper

Pinza standard

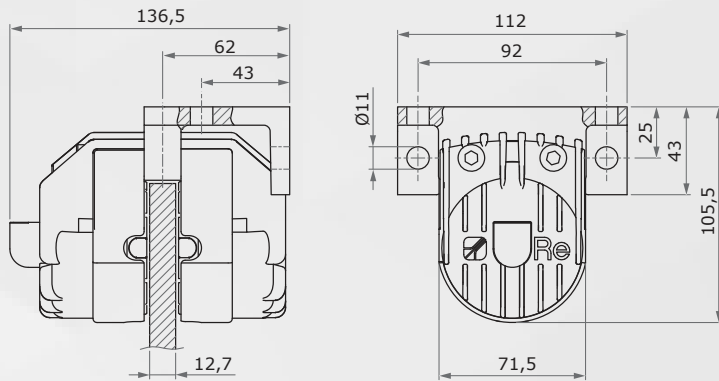

Taper lock application

Applicazione con calettatore

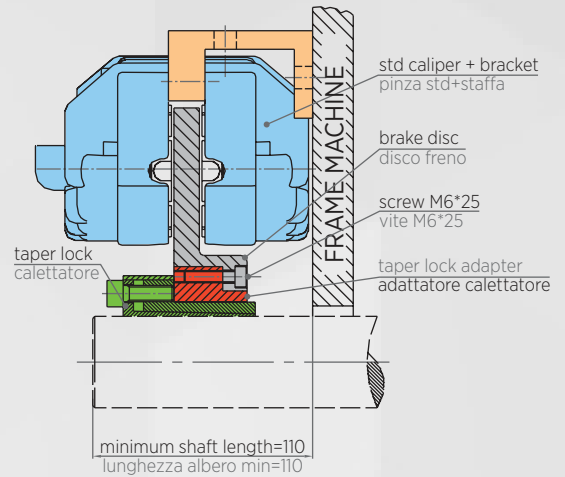

Tangential force at 6 bar (F)

Forza di spinta a 6 bar (F)

1682 N

Max pressure

Pressione massima

6 bar

Pad center (Mp)

Mezzeria pastiglia (Mp)

65 mm

Weight (caliper with bracket)

Peso (pinza su staffa)

1,2 kg

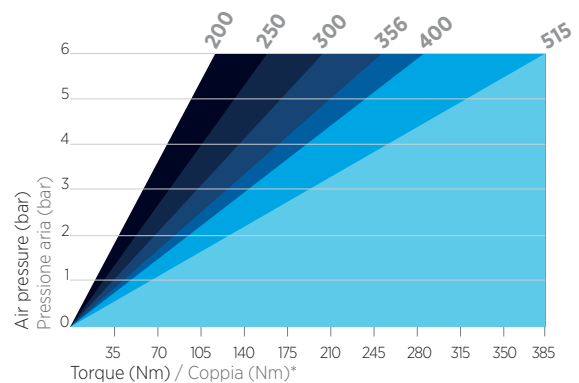

Warning: consider a torque value of 30% less than the nominal one, in applications such as stop braking or low torque. Torque values are intended at optimum conditions of the pads.

Attenzione: considerare un valore di coppia inferiore fino al 30% rispetto a quella nominale, in applicazioni con frenature di arresto e a bassi giri. I valori di coppia si intendono in condizioni ottimali delle pastiglie.

Look at page 26 to calculate the braking force on different disc dimensions
Vedere a pag. 26 per il dimensionamento della forza frenante su dischi di diametro differente.

Disc diameter (mm) / Diametro del disco (mm)

*Braking torque during dynamic slipping (Nm)
Coppia frenante in fase di slittamento continuo (Nm)



SPRING APPLIED PNEUMATIC CALIPER BRAKE - CX

PINZA PNEUMATICA NEGATIVA - CX

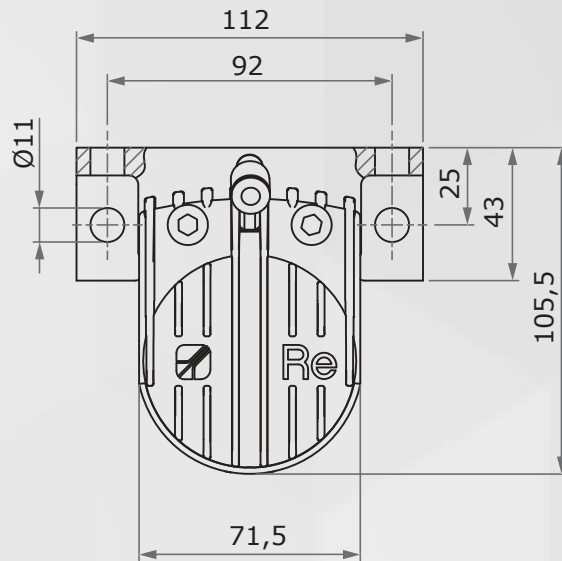
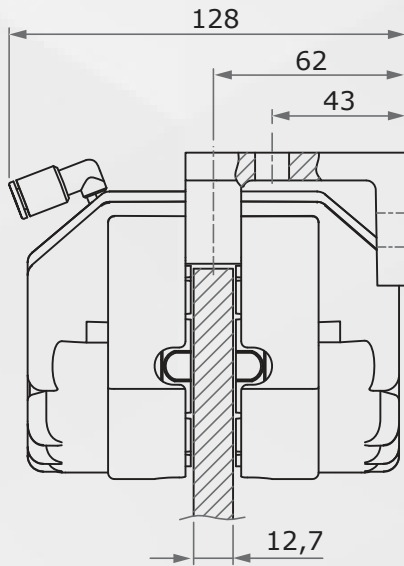

Model Modello	Pad center (Mp) Mezzeria pastiglia (Mp)	Weight Peso	Tangential force at 6 bar (F) Forza di spinta a 6 bar(F)	Max pressure Pressione max
CX spring applied 4,5 bar CX negativa 4,5 bar	65 mm	1,2 kg	855 N	4,5 bar
CX spring applied 6 bar CX negativa 6 bar	65 mm	1,2 kg	1000 N	6 bar

CX spring applied 4,5 bar
CX negativa 4,5 bar

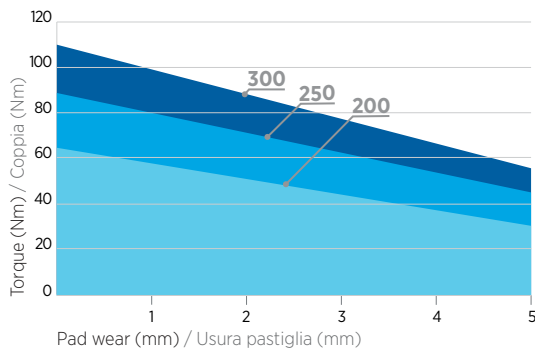

CX spring applied 6 bar
CX negativa 6 bar

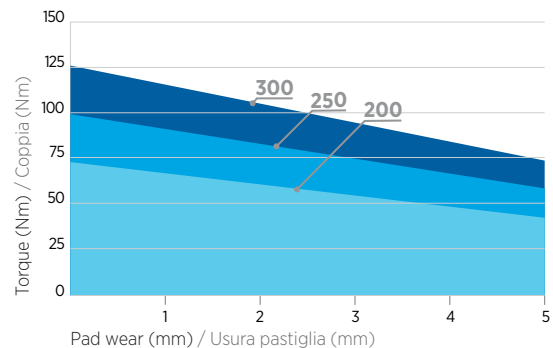

■ Disc diameter (mm) / Diametro del disco (mm)

Look at page 26 to calculate the braking force on different disc dimensions
Vedere a pag. 26 per il dimensionamento della forza frenante su dischi di diametro differente.

Warning: consider a torque value of 50% less than the nominal one, in applications such as stop braking or low torque.
Attenzione: considerare un valore di coppia inferiore fino al 50% rispetto a quella nominale, in applicazioni con frenature di arresto e a bassi giri.



MOUNTING SCHEME FOR CX CALIPERS

AIR APPLIED / SPRING APPLIED / REDUCED TORQUE

SCHEMA DI MONTAGGIO PINZE CX

POSITIVE / NEGATIVE / RIDOTTE

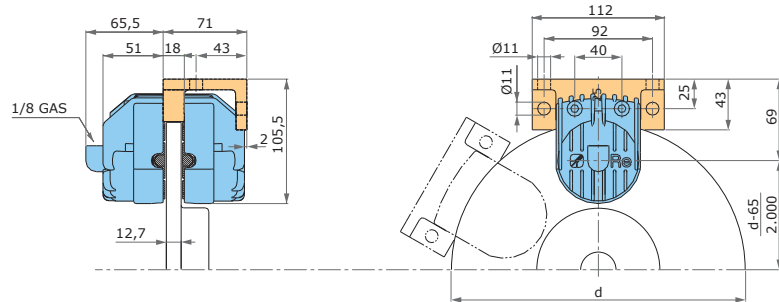

Single CX caliper

Pinza singola CX

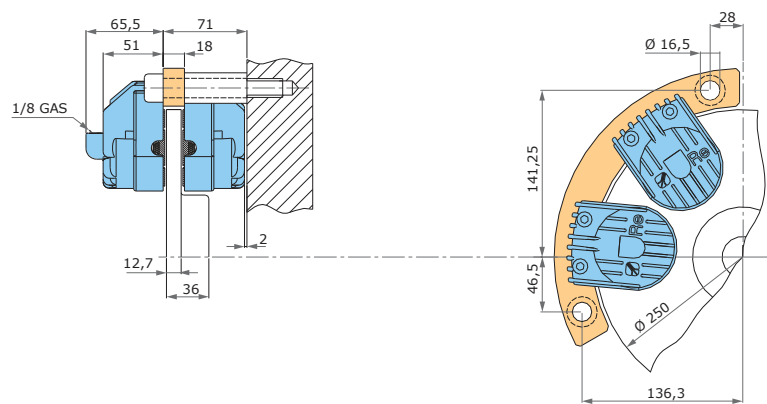

Bracket for PX250

Staffa per PX250

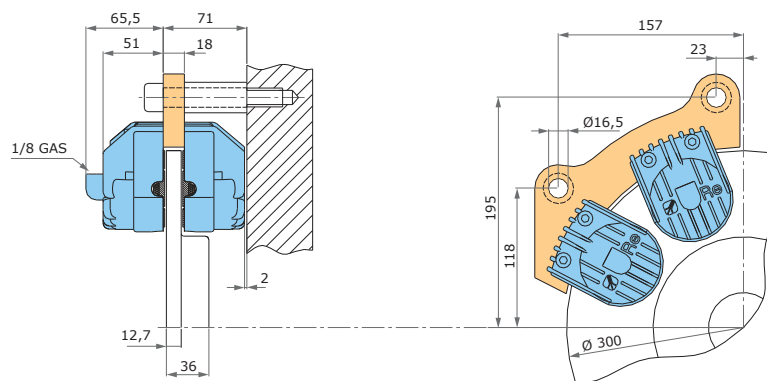

Bracket for PX300

Staffa per PX300

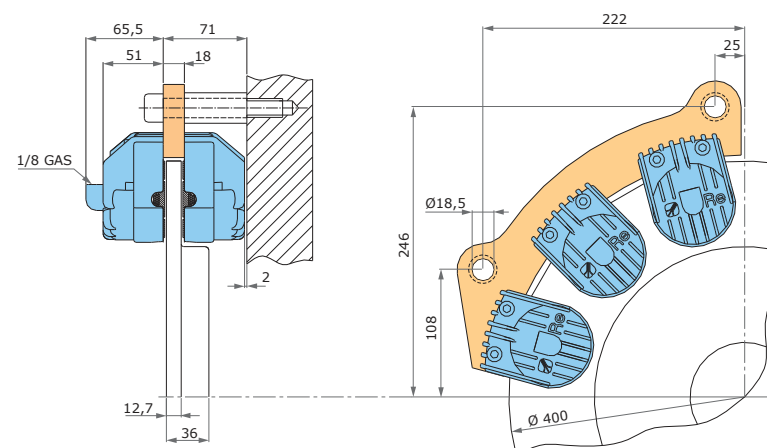

Bracket for PX400

Staffa per PX400



CALIPER BRAKES SA

MANUAL AND PNEUMATIC

PINZE POSITIVE SA

MANUALI E PNEUMATICHE



Our SA caliper brakes guarantee a very high braking torque, that makes them ideal for every kind of braking on machines that handle material on big rolls. The calipers are set in motion by a diaphragm piston that has to be positioned far from heat sources, they are auto-aligning and the distance of the pads from the disc is automatically regulated according to the friction. Our product range includes manually operated and pneumatic calipers, both to be used with our PX discs. The discs are available in cast iron from 200 to 600 mm but they can also be manufactured according to the customer's special requirements.

Le pinze SA consentono una elevata coppia di frenatura e sono quindi ideali per qualsiasi tipo di frenatura in macchine che lavorino materiale in bobine di grandi dimensioni. Le pinze vengono azionate da un pistone a membrana che deve essere posizionato lontano da fonti di calore, sono autoallineanti ed il consumo del materiale di attrito viene ripreso automaticamente.

La nostra gamma comprende modelli ad azionamento manuale o pneumatico da utilizzare in abbinamento ai nostri dischi PX. I dischi sono disponibili in ghisa da 200 a 600 mm, ma possono essere realizzati in conformità alle esigenze del cliente.

HAND OPERATED BRAKES

PINZE MANUALI

PU/M-SA

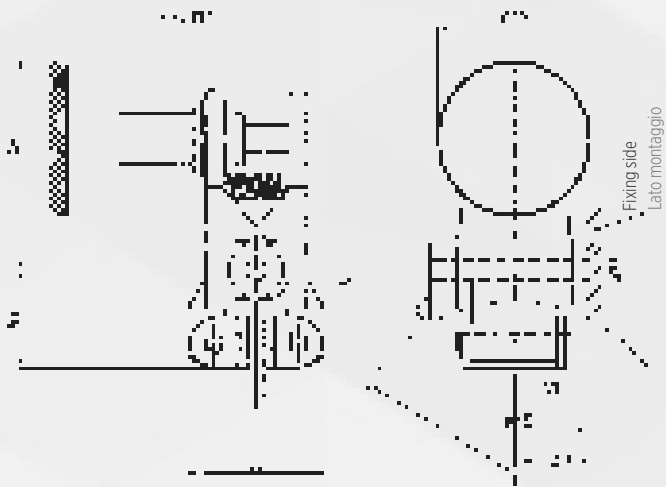

PZV/M-SA

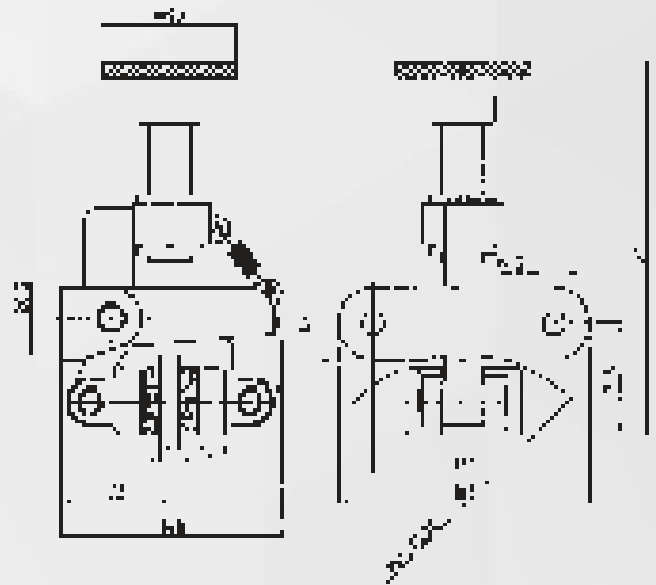

Model Modello	Pad center (Mp) Mezzeria pastiglia (Mp)	Weight Peso	Tangential force (F) Forza di spinta (F)
PU/M-SA	50 mm	3,3 kg	2540 N
PZV/M-SA	64 mm	5,4 kg	1130 N

PU/M-SA

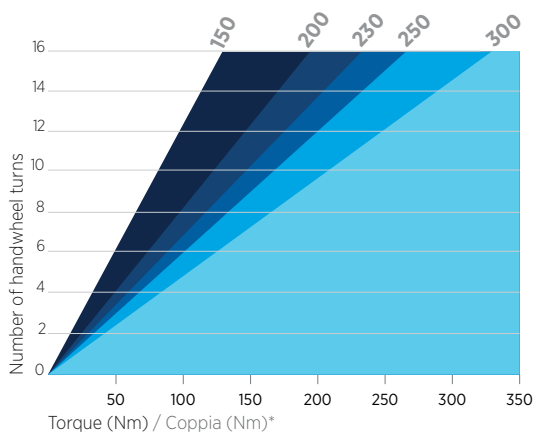

PZV/M-SA

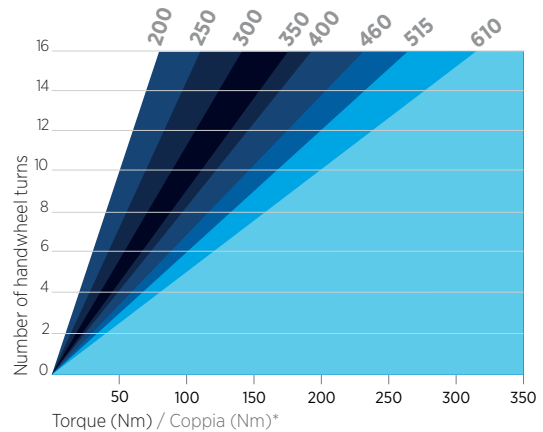

■ Disc diameter (mm) / Diametro del disco (mm)

*Braking torque during dynamic slipping (Nm)
Coppia frenante in fase di slittamento continuo (Nm)

Look at page 26 to calculate the braking force on different disc dimensions
Vedere a pag. 26 per il dimensionamento della forza frenante su dischi di diametro differente.

Warning: consider a torque value of 30% less than the nominal one, in applications such as stop braking or low torque. Torque values are intended at optimum conditions of the pads.

Attenzione: considerare un valore di coppia inferiore fino al 30% rispetto a quella nominale, in applicazioni con frenature di arresto e a bassi giri. I valori di coppia si intendono in condizioni ottimali delle pastiglie.



AIR APPLIED PNEUMATIC CALIPER BRAKE

PINZE PNEUMATICHE POSITIVE

PU/P-SA

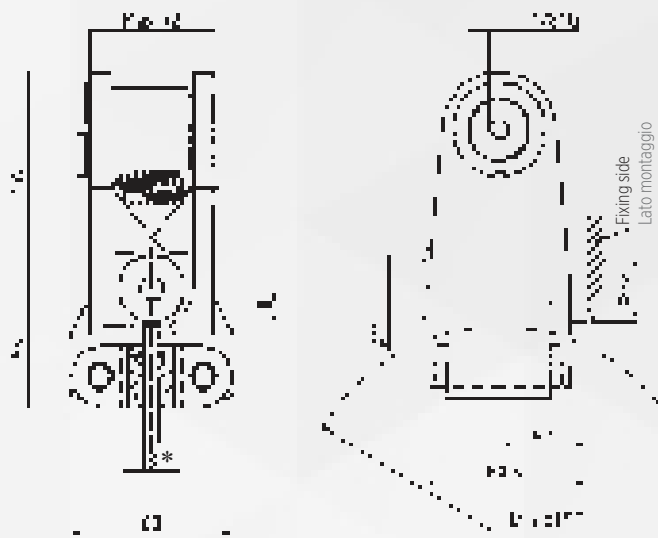

*12,7 mm if required
12,7 mm su richiesta

PU2"-SA

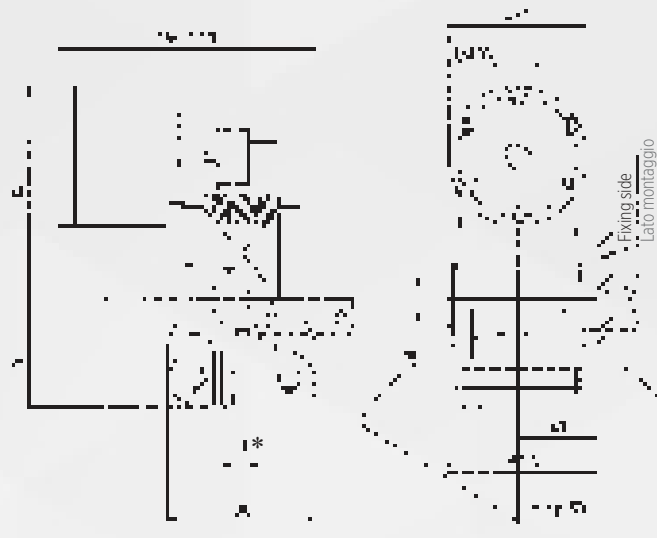

*12,7 mm if required
12,7 mm su richiesta

Model Modello	Pad center (Mp) Mezzeria pastiglia (Mp)	Weight Peso	Air volume Volume aria	Tangential force at 7 bar (F) Forza di spinta a 7 bar(F)	Max pressure Pressione max
PU/P-SA	50 mm	2,3 kg	0,002 dm ²	570 N	7 bar
PU2"-SA	50 mm	3,1 kg	0,007 dm ²	1579 N	7 bar

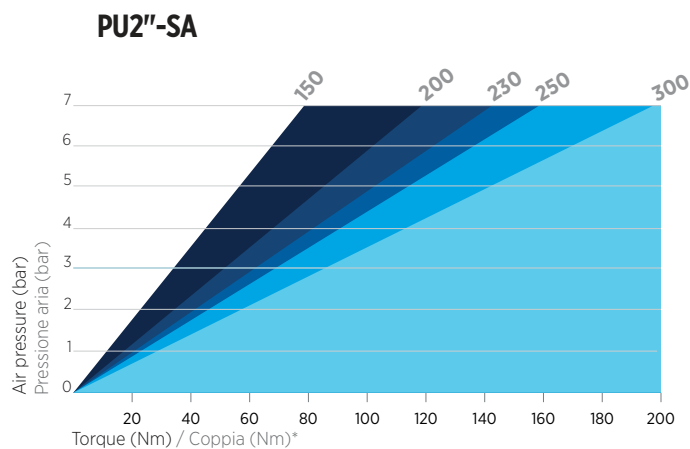
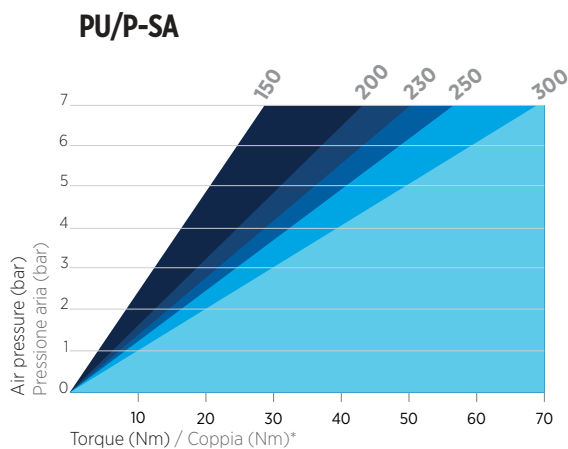

Disc diameter (mm) / Diametro del disco (mm)

*Braking torque during dynamic slipping (Nm)
Coppia frenante in fase di slittamento continuo (Nm)

Look at page 26 to calculate the braking force on different disc dimensions
Vedere a pag. 26 per il dimensionamento della forza frenante su dischi di diametro differente

Warning: consider a torque value of 30% less than the nominal one, in applications such as stop braking or low torque.
Attenzione: considerare un valore di coppia inferiore fino al 30% rispetto a quella nominale, in applicazioni con frenature di arresto e a bassi giri.



AIR APPLIED PNEUMATIC CALIPER BRAKES

PINZE PNEUMATICHE POSITIVE

PZ-2"-SA
PZ-3"-SA
PZ-4"-SA

Pad center (Mp) 64 mm
Mezzeria pastiglia (Mp)

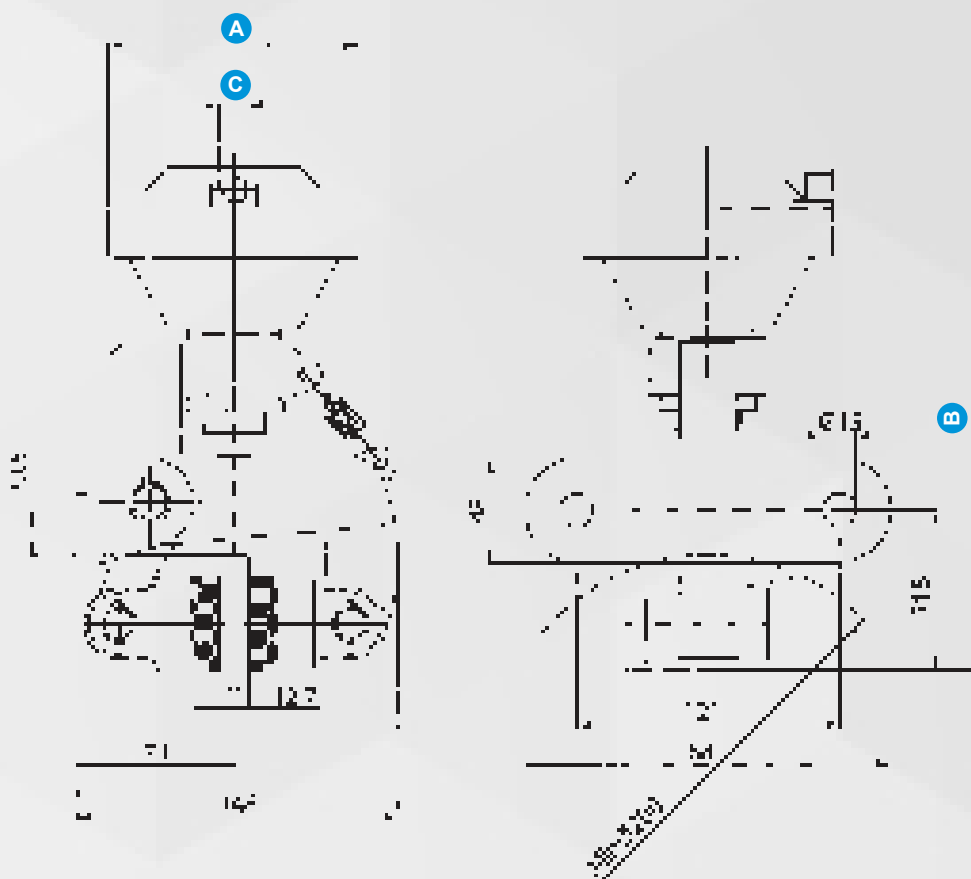

Model Modello	Dimensions Dimensioni			Weight Peso	Air volume Volume aria	Tangential force at 7 bar (F) Forza di spinta a 7 bar (F)	Max pressure Pressione max
	Ø	A	B				
PZ-2"-SA	74	211	1/4" G	2,5 kg	0,007 dm ³	816 N	7 bar
PZ-3"-SA	115	225	1/4" G	6,2 kg	0,12 dm ³	1866 N	7 bar
PZ-4"-SA	140	236,5	3/8" G	7,5 kg	0,25 dm ³	3500 N	7 bar

 Disc diameter (mm)
Diametro del disco (mm)

*Braking torque during dynamic slipping (Nm)
Coppia frenante in fase di slittamento continuo (Nm)

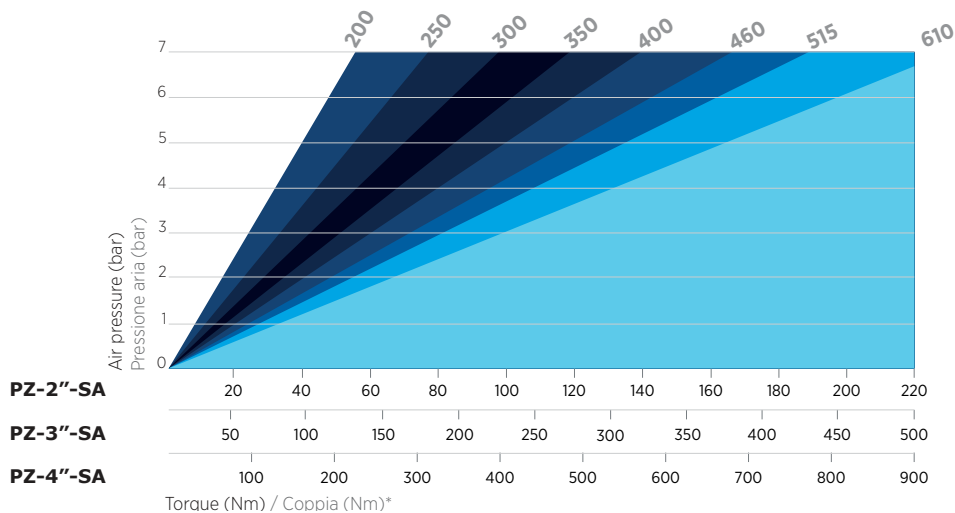

Look at page 26 to calculate the braking force on different disc dimensions
Vedere a pag. 26 per il dimensionamento della forza frenante su dischi di diametro differente

Warning: consider a torque value of 30% less than the nominal one, in applications such as stop braking or low torque.
Attenzione: considerare un valore di coppia inferiore fino al 30% rispetto a quella nominale, in applicazioni con frenature di arresto e a bassi giri.



AIR APPLIED PNEUMATIC CALIPER BRAKES

PINZE PNEUMATICHE POSITIVE

PZM12-2"-SA
PZM12-3"-SA
PZM12-4"-SA
PZM12-5"-SA

Pad center (Mp) 60 mm
 Mezzeria pastiglia (Mp)

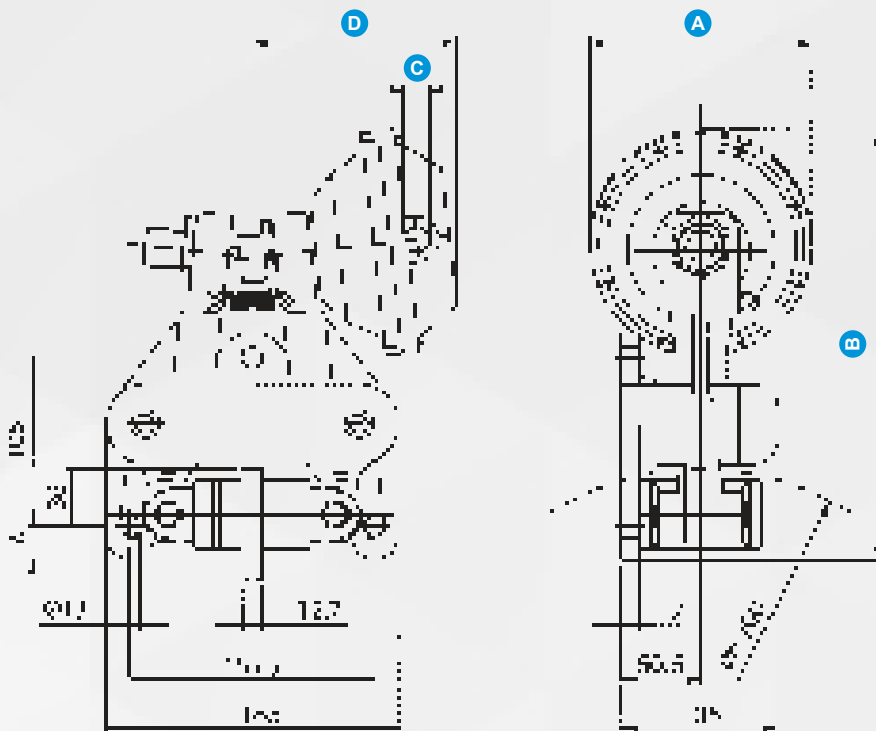

Model Modello	Dimensions Dimensioni				Weight Peso	Air volume Volume aria	Tangential force at 7 bar (F) Forza di spinta a 7 bar (F)	Max pressure Pressione max
	Ø A	B	C	D				
PZM12-2"-SA	74	237	1/4" G	108	8,9 kg	0,007 dm ³	1843 N	7 bar
PZM12-3"-SA	115	257	1/4" G	122	10,2 kg	0,12 dm ³	4232 N	7 bar
PZM12-4"-SA	140	273	3/8" G	135	11,3 kg	0,25 dm ³	8050 N	7 bar
PZM12-5"-SA	185	295	3/8" G	165	15 kg	0,4 dm ³	13416 N	7 bar

Disc diameter (mm) / Diametro del disco (mm)

*Braking torque during dynamic slipping (Nm)
 Coppia frenante in fase di slittamento continuo (Nm)

Warning: consider a torque value of 30% less than the nominal one, in applications such as stop braking or low torque. Torque values are intended at optimum conditions of the pads.
 Attenzione: considerare un valore di coppia inferiore fino al 30% rispetto a quella nominale, in applicazioni con frenature di arresto e a bassi giri. I valori di coppia si intendono in condizioni ottimali delle pastiglie.

Look at page 26 to calculate the braking force on different disc dimensions
 Vedere a pag. 26 per il dimensionamento della forza frenante su dischi di diametro differente.

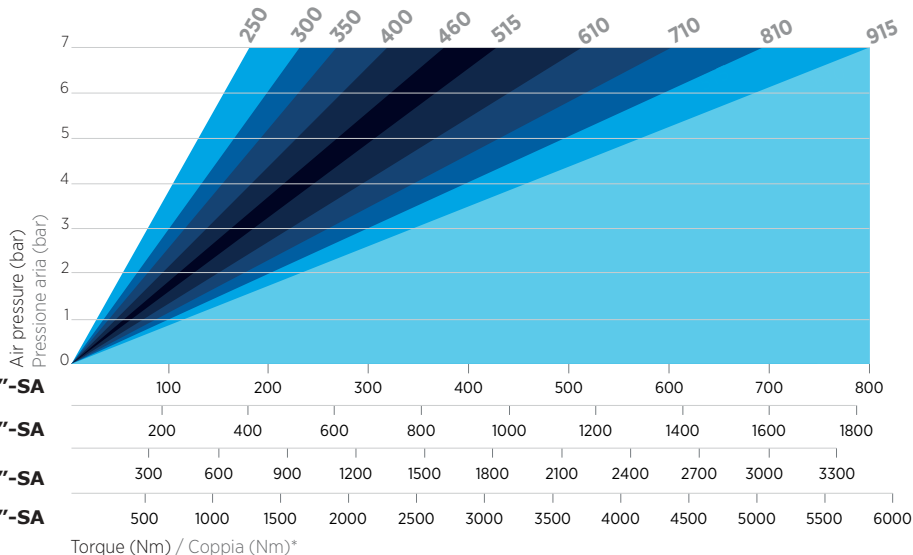

PZM12-2"-SA

PZM12-3"-SA

PZM12-4"-SA

PZM12-5"-SA



AIR APPLIED PNEUMATIC CALIPER BRAKES

PINZE PNEUMATICHE POSITIVE

PZR-2"-SA
PZR-3"-SA
PZR-4"-SA
PZR-5"-SA

Pad center (Mp)
 Mezzeria pastiglia (Mp) 66 mm

view from "x"
 vista da "X"

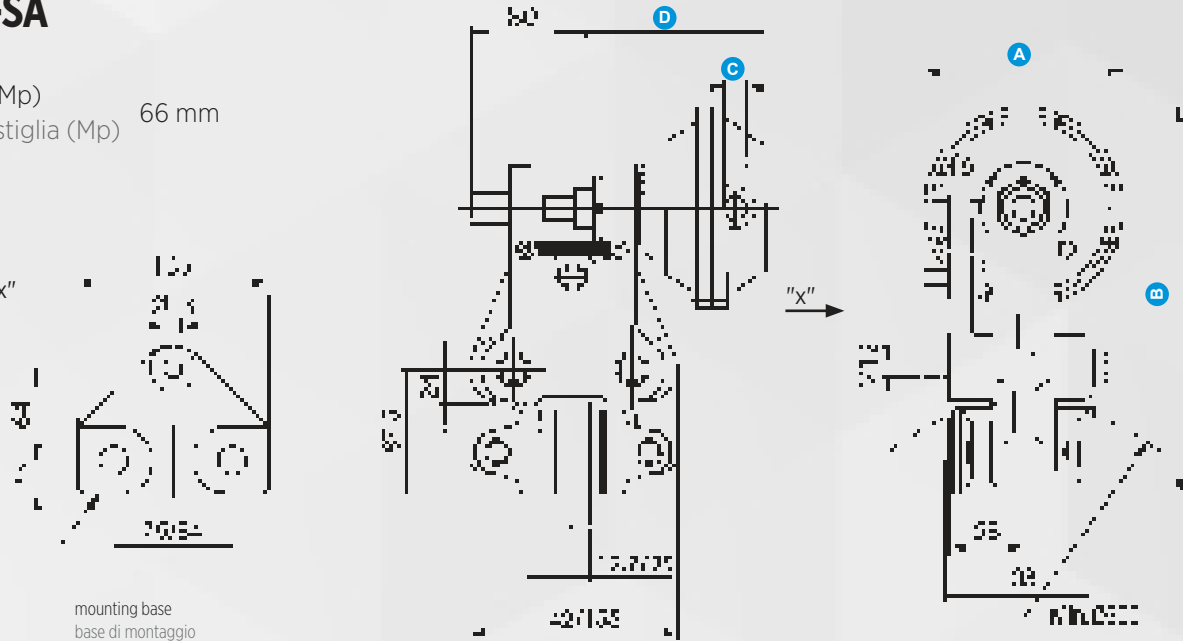

Model Modello	Dimensions Dimensioni				Weight Peso	Air volume Volume aria	Tangential force at 7 bar (F) Forza di spinta a 7 bar (F)	Max pressure Pressione max
	Ø A	B	C	D				
PZR-2"-SA	74	241	1/4" G	107	9,3 kg	0,007 dm ³	1843 N	7 bar
PZR-3"-SA	115	258	1/4" G	135	10,6 kg	0,12 dm ³	4232 N	7 bar
PZR-4"-SA	140	270	3/8" G	135	11,7 kg	0,25 dm ³	8050 N	7 bar
PZR-5"-SA	185	293	3/8" G	155	15,4 kg	0,4 dm ³	13416 N	7 bar

Disc diameter (mm) / Diametro del disco (mm)

*Braking torque during dynamic slipping (Nm)
 Coppia frenante in fase di slittamento continuo (Nm)

Warning: consider a torque value of 30% less than the nominal one, in applications such as stop braking or low torque. Torque values are intended at optimum conditions of the pads.
 Attenzione: considerare un valore di coppia inferiore fino al 30% rispetto a quella nominale, in applicazioni con frenature di arresto e a bassi giri. I valori di coppia si intendono in condizioni ottimali delle pastiglie.

Look at page 26 to calculate the braking force on different disc dimensions
 Vedere a pag. 26 per il dimensionamento della forza frenante su dischi di diametro differente.

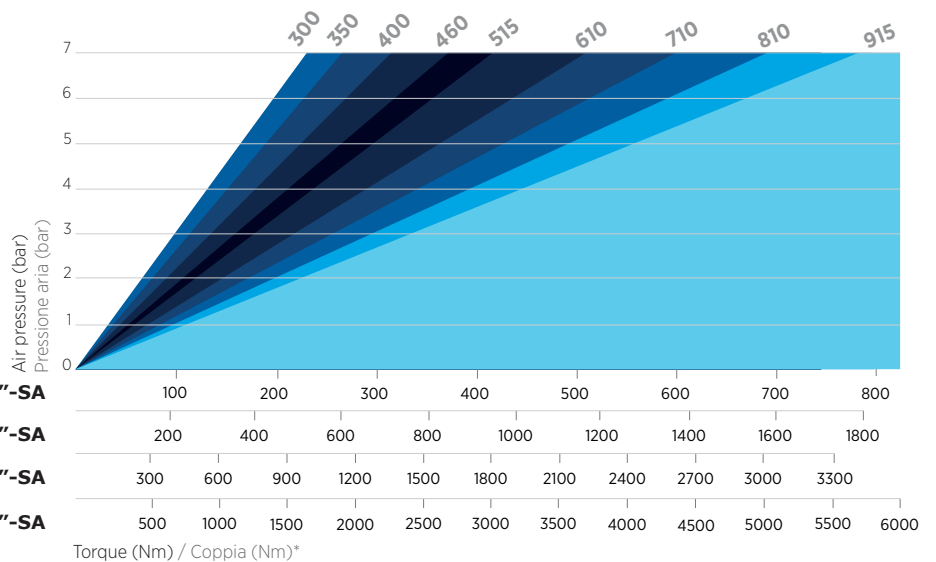

AIR APPLIED PNEUMATIC CALIPER BRAKES

PINZE PNEUMATICHE POSITIVE

PZD-2"-SA
PZD-3"-SA
PZD-4"-SA
PZD-5"-SA

Pad center (Mp) 66 mm
 Mezzeria Pastiglia (Mp)

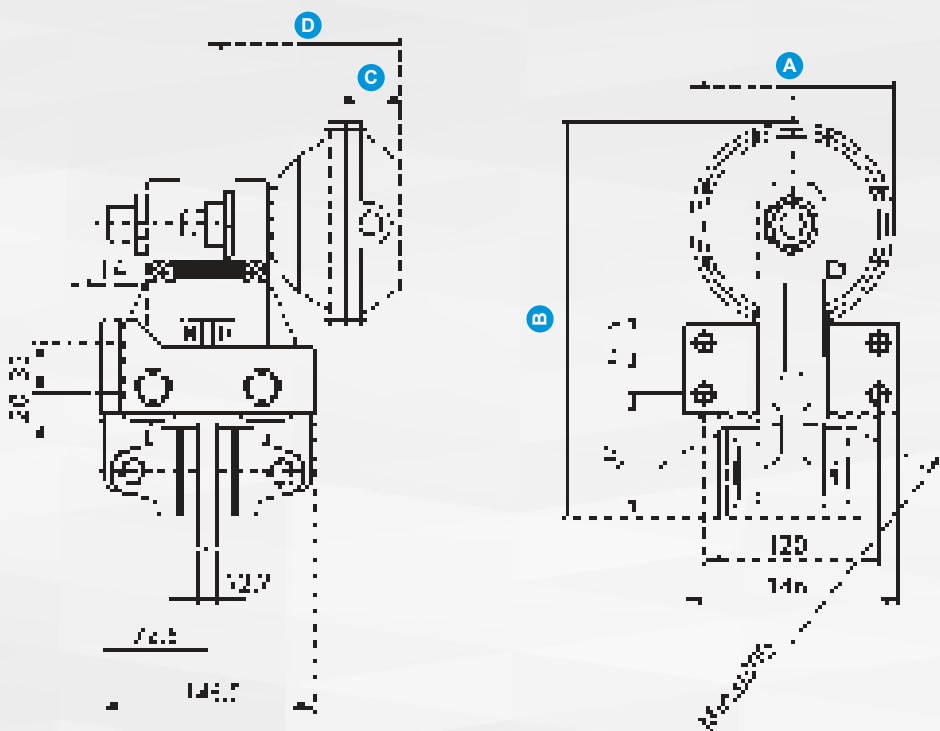

Model Modello	Dimensions Dimensioni				Weight Peso	Air volume Volume aria	Tangential force at 7 bar (F) Forza di spinta a 7 bar (F)	Max pressure Pressione max
	Ø	A	B	C				
PZD-2"-SA	74	241	1/4" G	105	9,4 kg	0,007 dm ³	1843 N	7 bar
PZD-3"-SA	115	258	1/4" G	128	10,7 kg	0,12 dm ³	4232 N	7 bar
PZD-4"-SA	140	270	3/8" G	136	11,8 kg	0,25 dm ³	8050 N	7 bar
PZD-5"-SA	185	293	3/8" G	158	15,5 kg	0,4 dm ³	13416 N	7 bar

Disc diameter (mm) / Diametro del disco (mm)

*Braking torque during dynamic slipping (Nm)
 Coppia frenante in fase di slittamento continuo (Nm)

Warning: consider a torque value of 30% less than the nominal one, in applications such as stop braking or low torque. Torque values are intended at optimum conditions of the pads.
 Attenzione: considerare un valore di coppia inferiore fino al 30% rispetto a quella nominale, in applicazioni con frenature di arresto e a bassi giri. I valori di coppia si intendono in condizioni ottimali delle pastiglie.

Look at page 26 to calculate the braking force on different disc dimensions
 Vedere a pag. 26 per il dimensionamento della forza frenante su dischi di diametro differente.

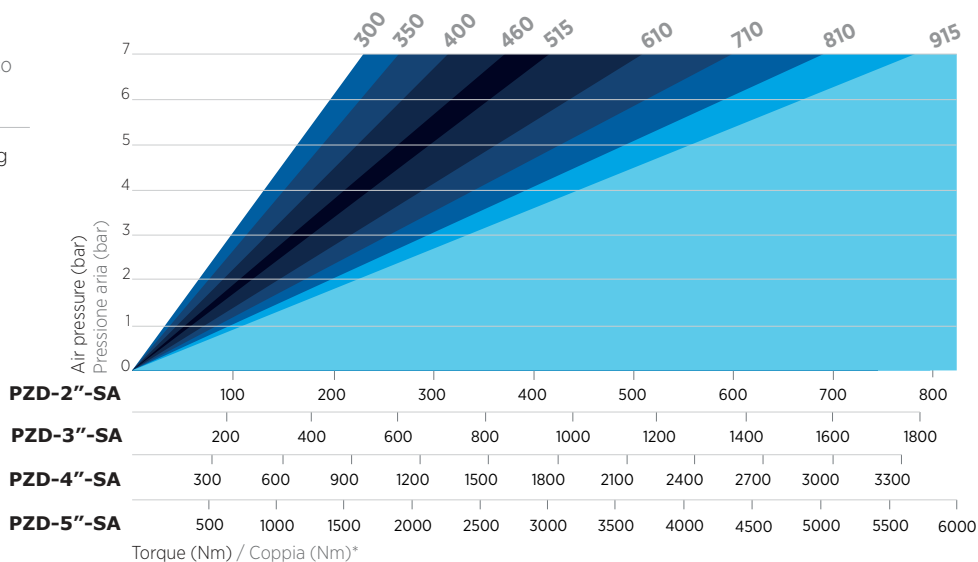

AIR APPLIED PNEUMATIC CALIPER BRAKES

PINZE PNEUMATICHE POSITIVE

PZL-3"-SA
PZL-4"-SA
PZL-5"-SA
PZL-6"-SA

Pad center (Mp) 124 mm
 Mezzeria Pastiglia (Mp)

view from "x"
 vista da "X"

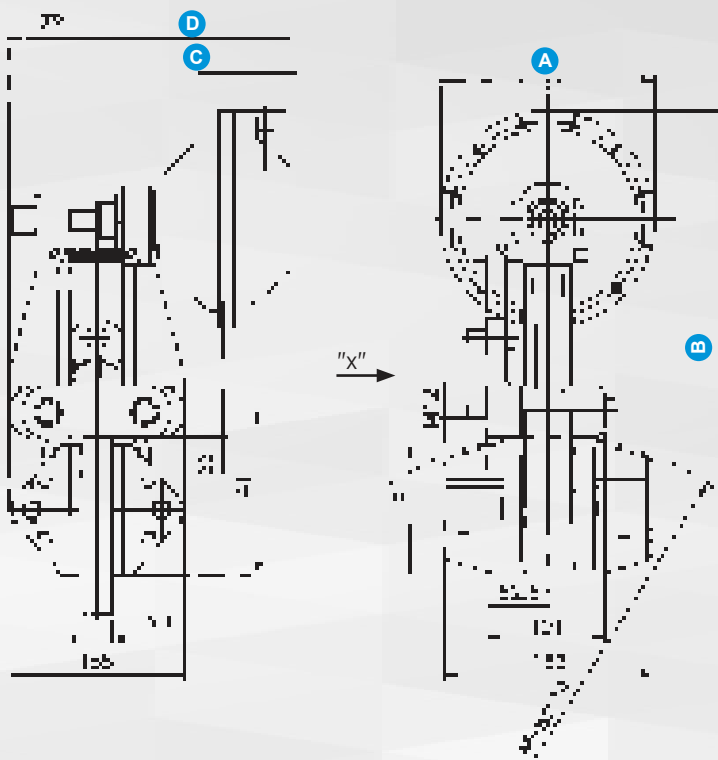
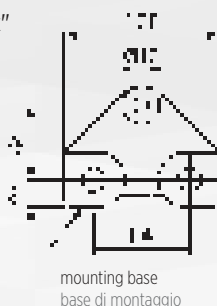

Model Modello	Dimensions Dimensioni				Weight Peso	Air volume Volume aria	Tangential force at 7 bar (F) Forza di spinta a 7 bar (F)	Max pressure Pressione max
	Ø A	B	C	D				
PZL-3"-SA	115	362,5	1/4" G	131	16,2 kg	0,12 dm ³	4232 N	7 bar
PZL-4"-SA	140	375	1/4" G	139	17,3 kg	0,25 dm ³	8050 N	7 bar
PZL-5"-SA	185	398	3/8" G	161	21 kg	0,4 dm ³	13416 N	7 bar
PZL-6"-SA	216	413	1/2" G	184	19,5 kg	0,4 dm ³	17400 N	7 bar

Disc diameter (mm) / Diametro del disco (mm)

*Braking torque during dynamic slipping (Nm)
 Coppia frenante in fase di slittamento continuo (Nm)

Warning: consider a torque value of 30% less than the nominal one, in applications such as stop braking or low torque. Torque values are intended at optimum conditions of the pads.
 Attenzione: considerare un valore di coppia inferiore fino al 30% rispetto a quella nominale, in applicazioni con frenature di arresto e a bassi giri. I valori di coppia si intendono in condizioni ottimali delle pastiglie.

Look at page 26 to calculate the braking force on different disc dimensions
 Vedere a pag. 26 per il dimensionamento della forza frenante su dischi di diametro differente.

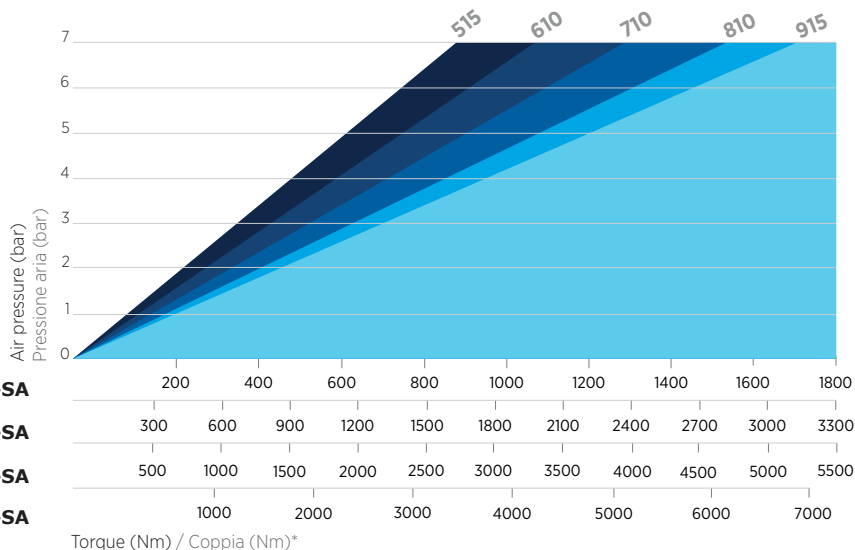

AIR APPLIED PNEUMATIC CALIPER BRAKES

PINZE PNEUMATICHE POSITIVE

PR-5"-25-SA
PR-6"-25-SA
PR-7"-25-SA

Pad center (Mp) 130 mm
 Mezzeria Pastiglia (Mp)

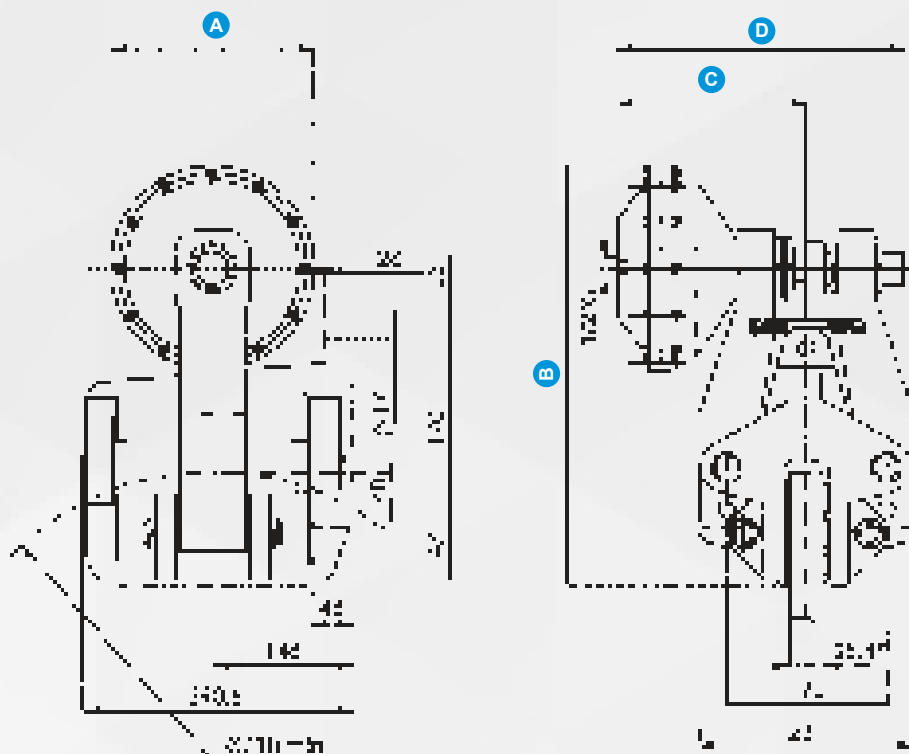

* also available 30/40 mm
 disponibile anche 30/40 mm

Model Modello	Dimensions Dimensioni				Weight Peso	Air volume Volume aria	Tangential force at 7 bar (F) Forza di spinta a 7 bar (F)	Max pressure Pressione max
	Ø A	B	C	D				
PR-5"-25-SA	185	428	195 mm	306	50 kg	0,4 dm ³	20000 N	7 bar
PR-6"-25-SA	216	443	210 mm	315	48 kg	0,8 dm ³	27000 N	7 bar
PR-7"-25-SA	258	465	220 mm	295	59 kg	1 dm ³	42000 N	7 bar

Disc diameter (mm) / Diametro del disco (mm)

*Braking torque during dynamic slipping (Nm)
 Coppia frenante in fase di slittamento continuo (Nm)

Warning: consider a torque value of 30% less than the nominal one, in applications such as stop braking or low torque. Torque values are intended at optimum conditions of the pads.
 Attenzione: considerare un valore di coppia inferiore fino al 30% rispetto a quella nominale, in applicazioni con frenature di arresto e a bassi giri. I valori di coppia si intendono in condizioni ottimali delle pastiglie.

Look at page 26 to calculate the braking force on different disc dimensions
 Vedere a pag. 26 per il dimensionamento della forza frenante su dischi di diametro differente.

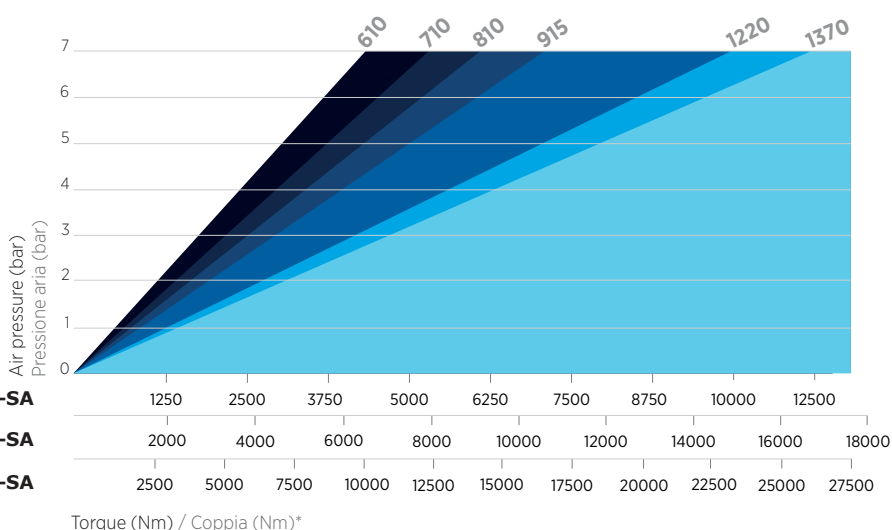

PR-5"-25-SA

PR-6"-25-SA

PR-7"-25-SA

SPRING APPLIED PNEUMATIC CALIPER BRAKES

SA SERIES

PINZE PNEUMATICHE NEGATIVE

TIPO SA



Our product range includes manually operated and pneumatic calipers, both to be used with our PX discs. The discs are available in cast iron from 200 to 600 mm but they can also be manufactured according to the customer's special requirements.

The spring applied caliper brakes are driven by a pre-charged spring and are therefore ideal for stop-braking.

La nostra gamma comprende modelli ad azionamento manuale o pneumatico da utilizzare in abbinamento ai nostri dischi PX. I dischi sono disponibili in ghisa da 200 a 600 mm, ma possono essere realizzati in conformità alle esigenze del cliente.

I modelli in versione negativa sono azionati tramite molle precaricate e consentono di effettuare la frenatura di arresto.



SPRING APPLIED PNEUMATIC CALIPER BRAKES

PINZE PNEUMATICHE NEGATIVE

PU-2"N-SA PU-3"N-SA

Pad center (Mp)
Mezzeria Pastiglia (Mp) 50 mm

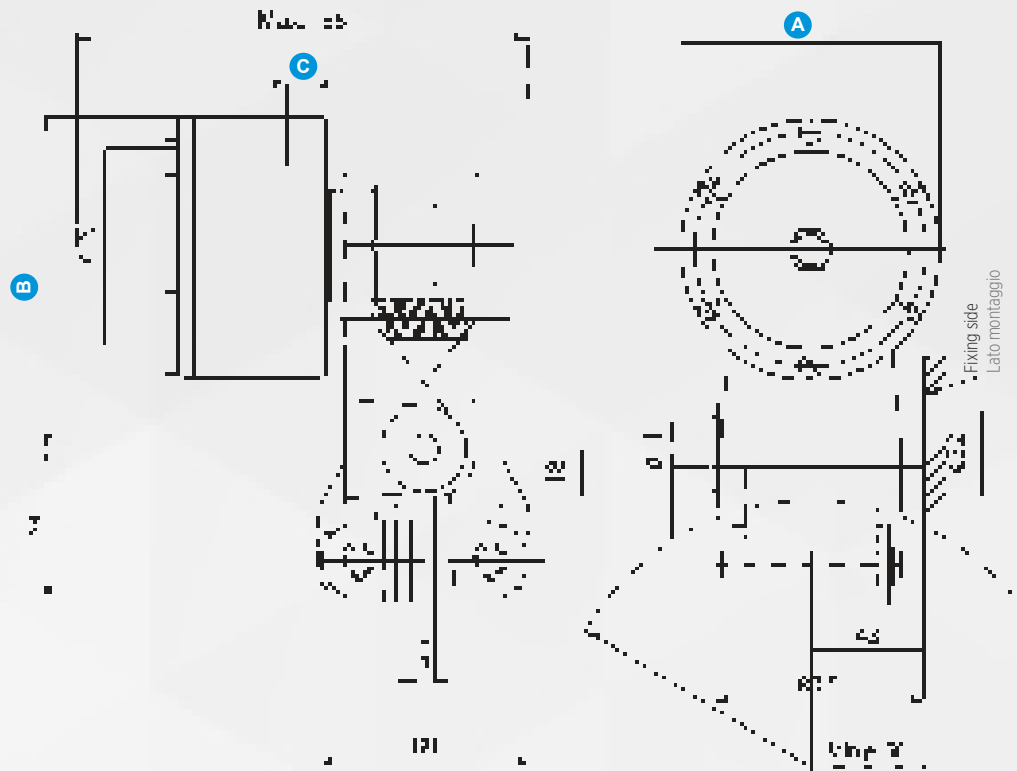

Model Modello	Dimensions Dimensioni			Weight Peso	Air volume Volume aria	Tangential force (F) Forza di spinta (F)	Max pressure Pressione max
	Ø	A	B				
PU-2"N-SA	60	106	1/4" G	3,2 kg	0,04 dm ³	max 690 N	5 bar
PU-3"N-SA	98	125	1/4" G	4 kg	0,07 dm ³	max 2550 N	5 bar

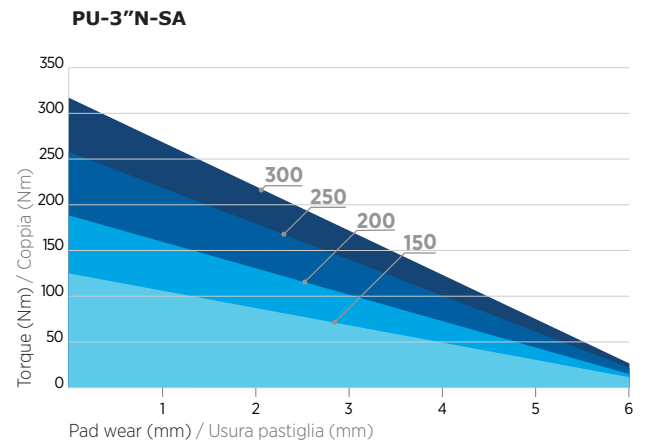
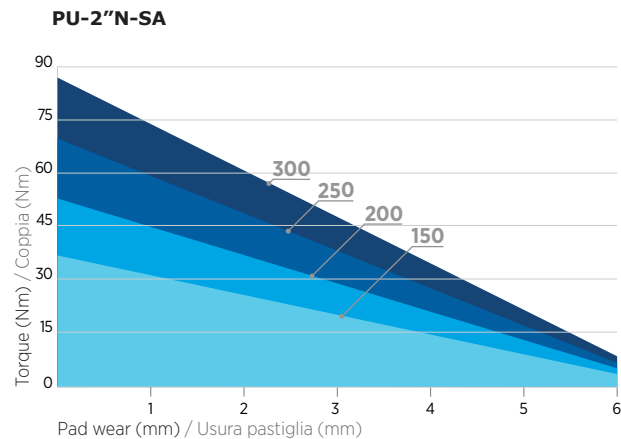

Disc diameter (mm)
Diametro del disco (mm)

Look at page 26 to calculate the braking force on different disc dimensions
Vedere a pag. 26 per il dimensionamento della forza frenante su dischi di diametro differente

Warning: consider a torque value of 50% less than the nominal one, in applications such as stop braking or low torque.
Attenzione: considerare un valore di coppia inferiore fino al 50% rispetto a quella nominale, in applicazioni con frenature di arresto e a bassi giri.



SPRING APPLIED PNEUMATIC CALIPER BRAKES

PINZE PNEUMATICHE NEGATIVE

PZ-3"N-SA PZ-4"N-SA

Pad center (Mp) 64 mm
Mezzeria Pastiglia (Mp)

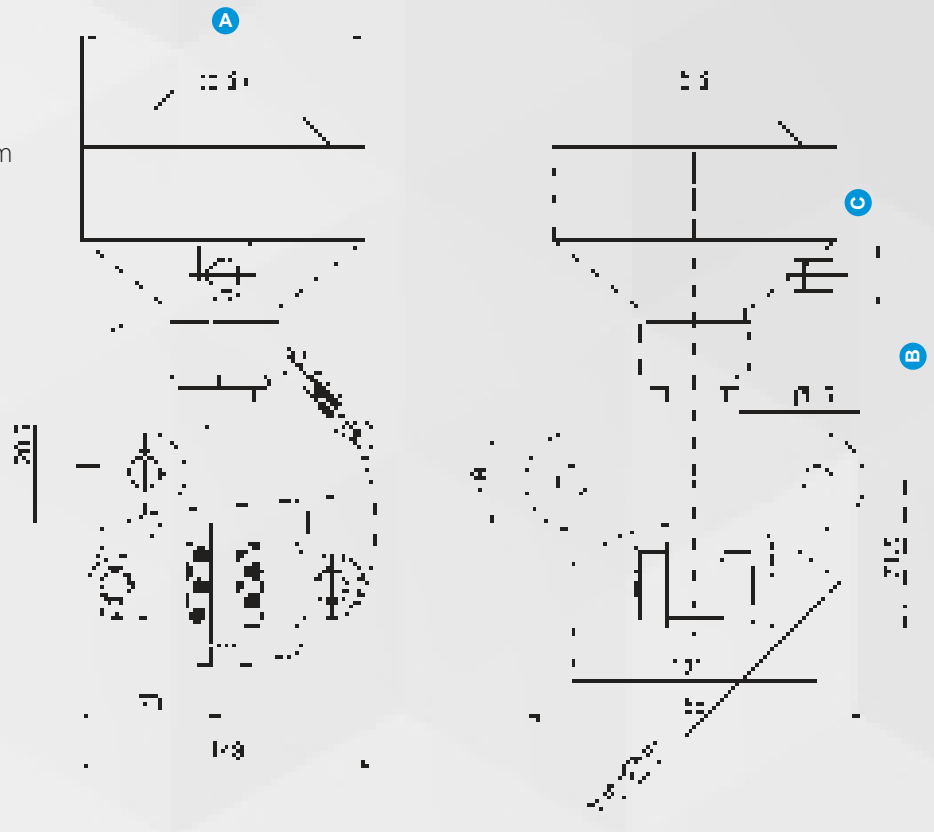

Model Modello	Dimensions Dimensioni			Weight Peso	Air volume Volume aria	Tangential force (F) Forza di spinta (F)	Max pressure Pressione max
	Ø	A	B	C			
PZ-3"N-SA	98	253	1/4" G	6 kg	0,07 dm ³	max 1200 N	5 bar
PZ-4"N-SA	140	275	3/8" G	9,2 kg	0,3 dm ³	max 2600 N	5 bar

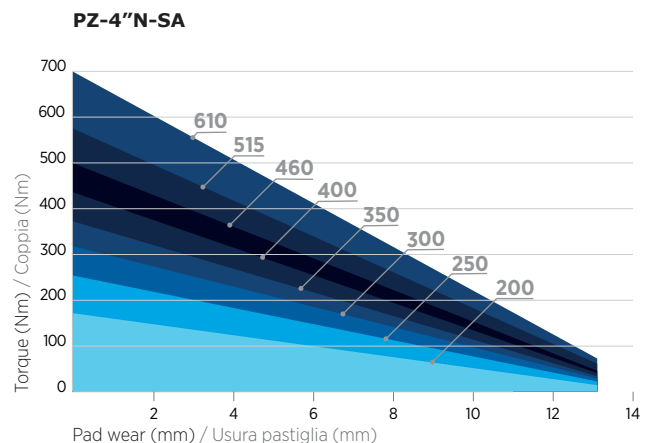
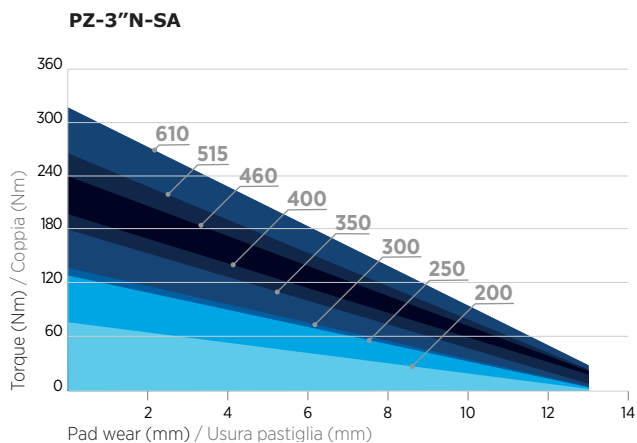

Disc diameter (mm)
Diametro del disco (mm)

Look at page 26 to calculate the braking force on different disc dimensions
Vedere a pag. 26 per il dimensionamento della forza frenante su dischi di diametro differente

Warning: consider a torque value of 50% less than the nominal one, in applications such as stop braking or low torque.
Attenzione: considerare un valore di coppia inferiore fino al 50% rispetto a quella nominale, in applicazioni con frenature di arresto e a bassi giri.



SPRING APPLIED PNEUMATIC CALIPER BRAKES

PINZE PNEUMATICHE NEGATIVE

PZM12-3"N-SA
PZM12-4"N-SA
PZM12-5"N-SA

Pad center (Mp) 66 mm
 Mezzeria Pastiglia (Mp)

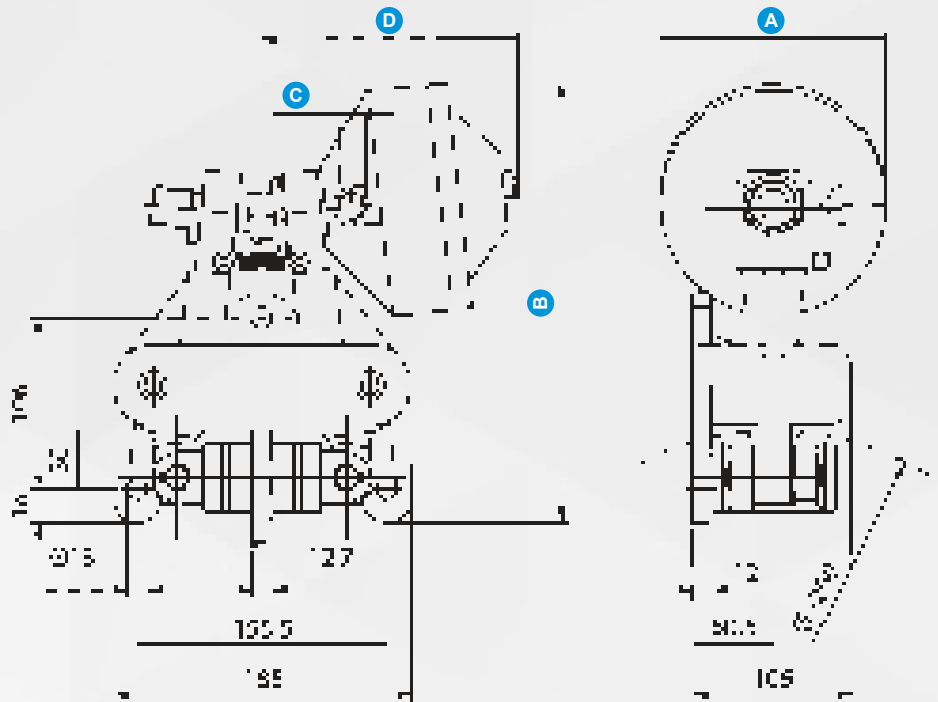

Model Modello	Dimensions Dimensioni	Weight Peso	Air volume Volume aria	Tangential force (F) Forza di spinta (F)	Max pressure Pressione max
	Ø A B C D				
PZM12-3"N-SA	98 251 1/4" G 145	9,75 kg	0,07 dm ³	2600 N	5 bar
PZM12-4"N-SA	140 272 1/4" G 170	13,6 kg	0,03 dm ³	max 5900 N	5 bar
PZM12-5"N-SA	185 296 3/8" G 200	18,3 kg	0,7 dm ³	max 11000 N	5 bar

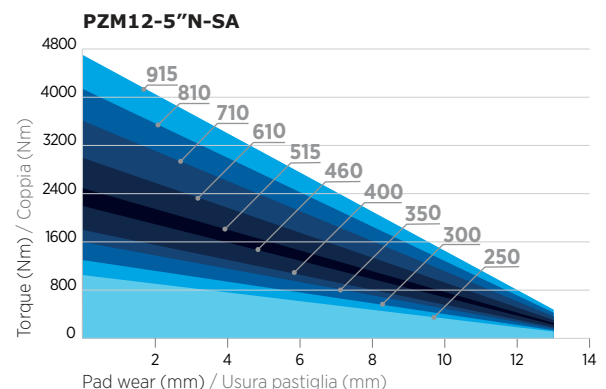
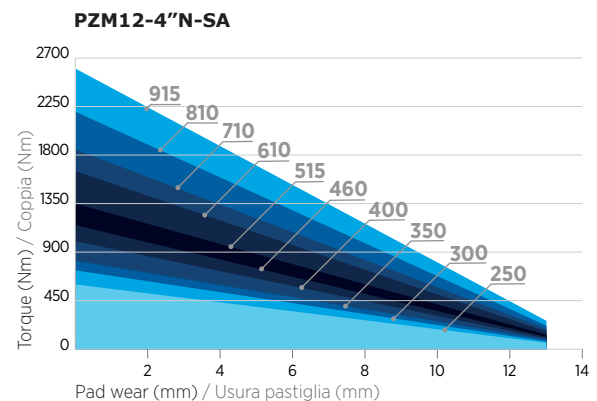
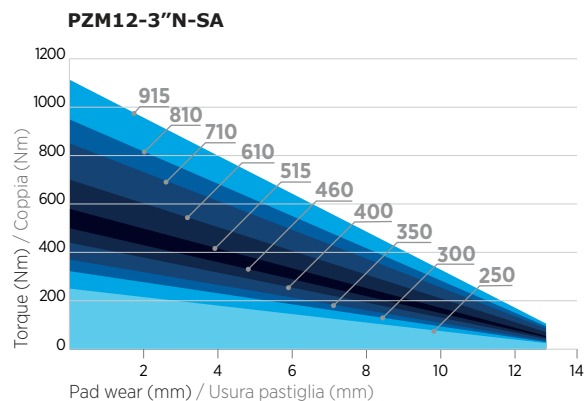

Warning: consider a torque value of 50% less than the nominal one, in applications such as stop braking or low torque.
 Attenzione: considerare un valore di coppia inferiore fino al 50% rispetto a quella nominale, in applicazioni con frenature di arresto e a bassi giri.

Look at page 26 to calculate the braking force on different disc dimensions
 Vedere a pag. 26 per il dimensionamento della forza frenante su dischi di diametro differente

SPRING APPLIED PNEUMATIC CALIPER BRAKES

PINZE PNEUMATICHE NEGATIVE

PR-5"N-25-SA PR-7"N-25-SA

Pad center (Mp) 130 mm
Mezzeria Pastiglia (Mp)

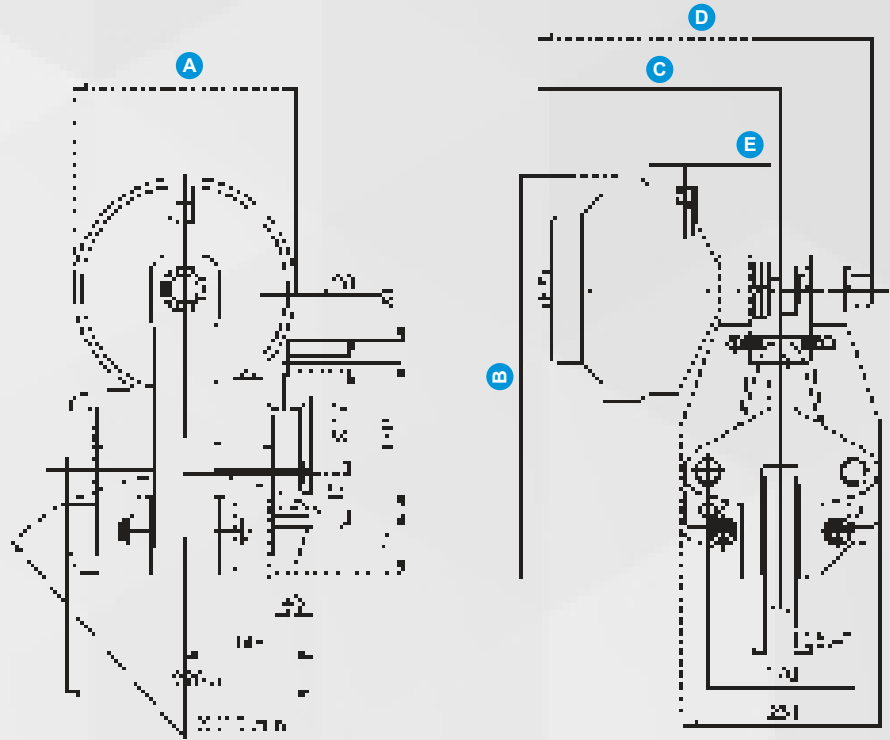

* also available 30/40 mm
disponibile anche 30/40 mm

Model Modello	Dimensions Dimensioni	Weight Peso	Air volume Volume aria	Tangential force (F) Forza di spinta (F)	Max pressure Pressione max
	Ø A B C D E				
PR-5"N-25-SA	185 428 225 3/8" G 330	53 kg	0,7 dm ³	14800 N	5 bar
PR-7"N-25-SA	258 465 270 1/2" G 360	67 kg	3 dm ³	max 31180 N	5 bar

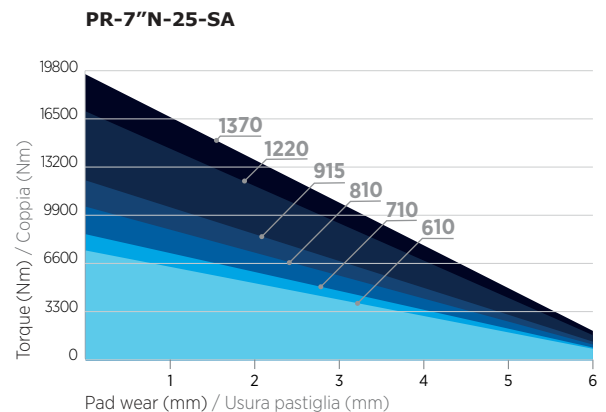
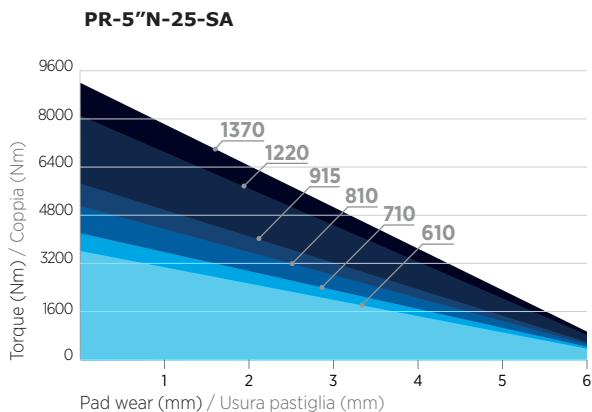

Disc diameter (mm)
Diametro del disco (mm)

Look at page 26 to calculate the braking force on different disc dimensions
Vedere a pag. 26 per il dimensionamento della forza frenante su dischi di diametro differente

Warning: consider a torque value of 50% less than the nominal one, in applications such as stop braking or low torque.
Attenzione: considerare un valore di coppia inferiore fino al 50% rispetto a quella nominale, in applicazioni con frenature di arresto e a bassi giri.



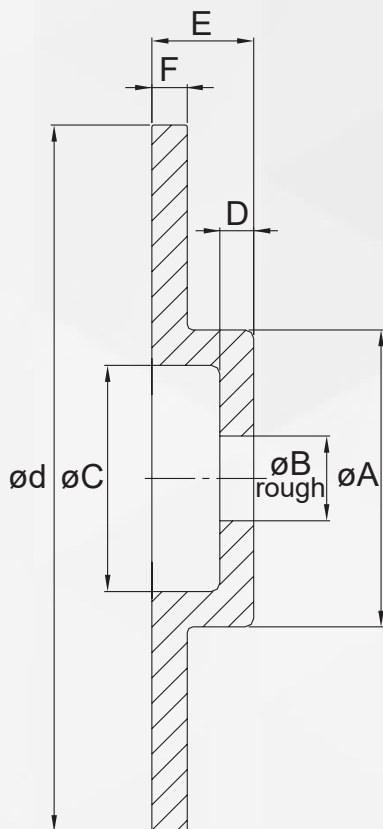

To calculate the dynamic torque (Cd) of the CX caliper use the following formula:

$$Cd = Rm \cdot F$$

F = thrust force of the caliper on the disc's surface including the friction of the pad

$$Rm = \frac{d - Mp}{2000}$$

Rm = medium radius [m]

d = diameter of the discs [mm]

Mp = pad center [mm]*

Cd = dynamic torque [Nm]

* variable dimension related to the selected caliper size (see at the related page)

Per il calcolo della coppia dinamica (Cd) di una pinza CX utilizzare la seguente formula:

$$Cd = Rm \cdot F$$

F = forza tangenziale della pinza sulla superficie del disco comprensivo dell'attrito della pastiglia

$$Rm = \frac{d - Mp}{2000}$$

Rm = raggio medio [m]

d = diametro del disco [mm]

Mp = mezzeria pastiglia [mm]*

Cd = coppia dinamica [Nm]

* misura variabile in base alle dimensioni della pinza prescelta (vedere la relativa pagina)

Model Modello	Dimensions Dimensioni							Inertia Kgm ² Inerzia Kgm ²	Weight Kg Peso Kg	Rpm n. Giri/N°
	Ø d	A	B	C	D	E	F			
PX-PZ	250	105	20	80	12	36	12,7	0,04	4	2700
PZ	250	128	20	118	6	36	12,7	0,04	4,1	2700
PX-PZ	300	150	30	130	13	41	12,7	0,09	7	2300
PZ	300	181	30	163	13	41	12,7	0,09	7,4	2300
PX-PZ	356	210	40	173	16	54	12,7	0,2	12	2100
PX-PZ	406	260	44	236	16	54	12,7	0,32	14	1700
PX-PZ	457	311	44	276	16	54	12,7	0,6	20	1500
PX-PZ	514	368	44	340	16	54	12,7	0,7	24	1300
PX-PZ	610	464	44	430	16	54	12,7	1,81	35	1100
PX-PZ	711	565	80	528	16	54	12,7	3,4	55	900

APPLICATIONS

APPLICAZIONI

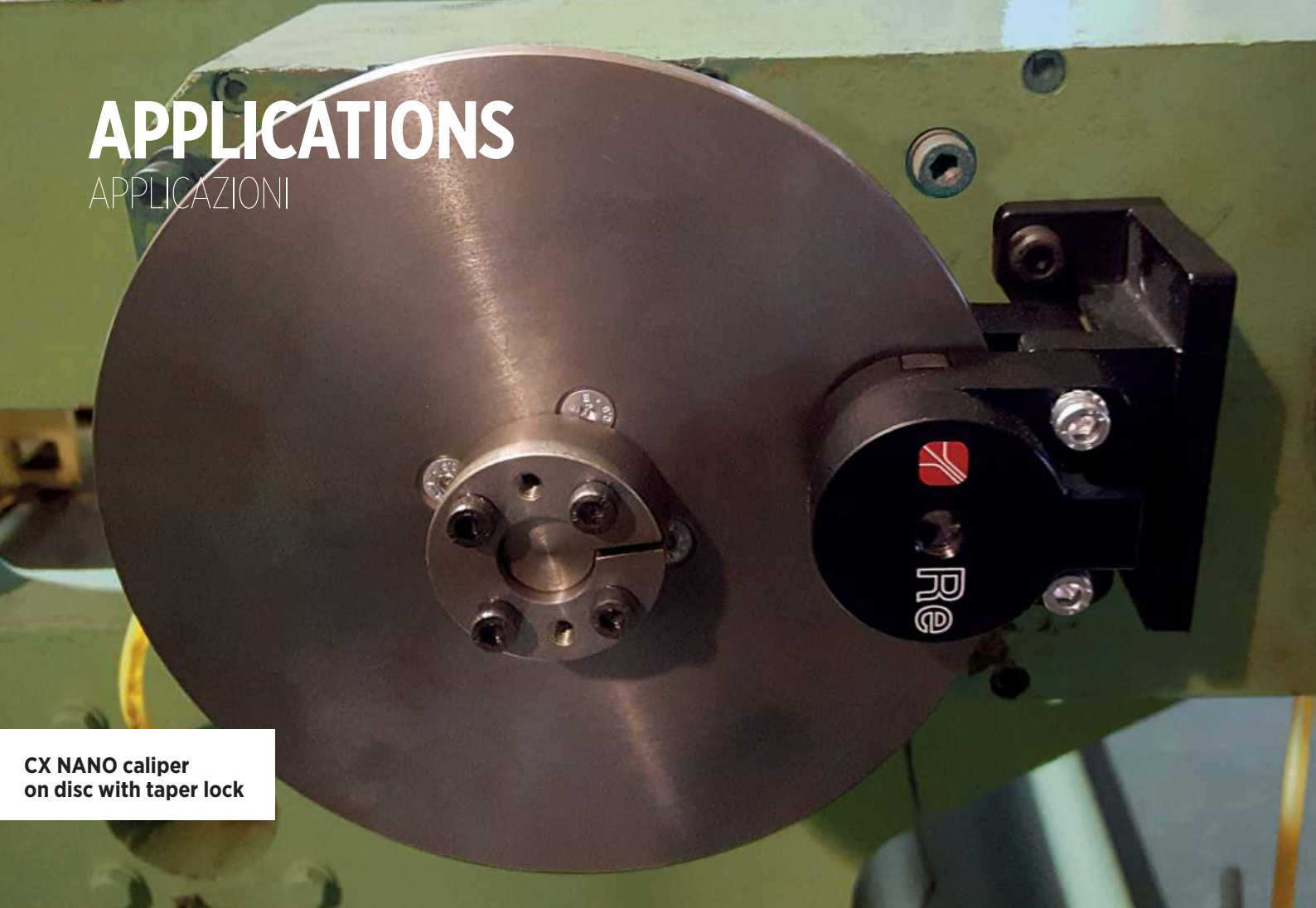

**CX NANO caliper
on disc with taper lock**



**CX CALIPER
with reduced torque 40%
on customer bracket**



**PZM-12-SA air applied
pneumatic caliper**

WWW.RE-SPA.COM



Registered office
viale E. Caldara, 40
20122 Milano Italy

Headquarters
Via Firenze, 3
20041 Bussero (MI) Italy

T +39 02 952430.200
F +39 02 95038986
info@re-spa.com